

Instalação do suporte do bloco do filtro

Estrutura da célula em vista frontal
Pontas retas atrás da estrutura do filtro

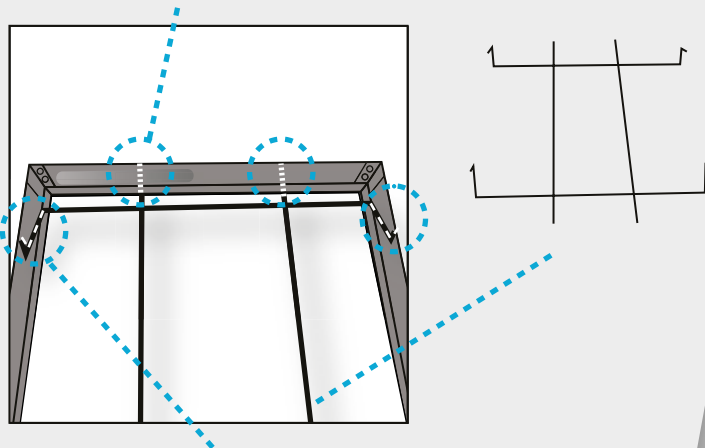

Grelha de suporte na estrutura do filtro

Estrutura da célula, vista traseira
Quatro pontas retas posicionados atrás da estrutura do filtro

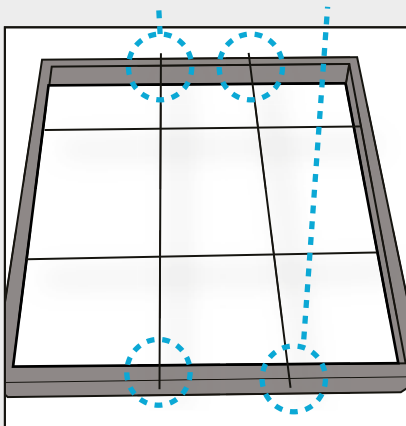

Quadro da célula, vista frontal
O filtro é mantido entre as pontas dobradas e a estrutura do filtro.

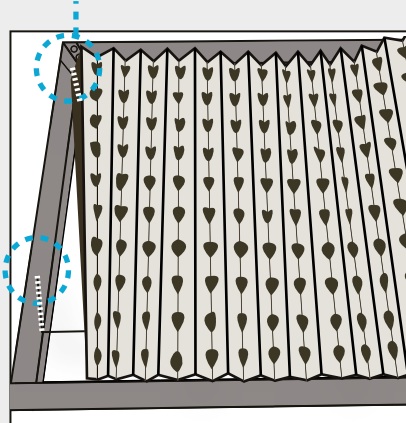

- 1 Introduzir duas pontas direitas atrás da estrutura do filtro. (A estrutura representada mostra uma abertura de célula num banco de exaustão de cabina de pintura existente.). As pontas direitas correm verticalmente, para cima e para baixo, mas podem ser posicionadas horizontalmente.

Pode-se inserir o par superior ou inferior, não importa qual a extremidade que é inserida primeiro.

- 2 Empurre a grelha de suporte na estrutura do filtro, deslizando a grelha para cima ou para baixo, de modo a que as duas pontas direitas restantes também possam ser posicionadas atrás da estrutura do filtro.

- 3 Quando todas as quatro pontas direitas estiverem atrás da estrutura, deslize o suporte para centrá-lo dentro da estrutura. Não é necessário posicionar o suporte perfeitamente.

Vista traseira da estrutura do filtro mostrando todas as quatro pontas direitas posicionadas atrás da estrutura do filtro. Estas podem sobressair do quadro mais numa extremidade do que noutra, dependendo de a que ponto o suporte estiver centrado dentro da estrutura.

Não é necessário centrar perfeitamente o suporte de grelha

- 4 Prenda o filtro Andreae dentro da estrutura: prenda a primeira prega traseira do filtro entre as pontas dobradas e a estrutura do filtro.

As pontas perfurarão o revestimento de poliéster do filtro ao instalar o Andreae High Efficiency Filter, mas isso não afeta o desempenho do filtro.